

1 A123V8A1

2 管制圖面

3 $\nabla \nabla (\nabla \nabla)$

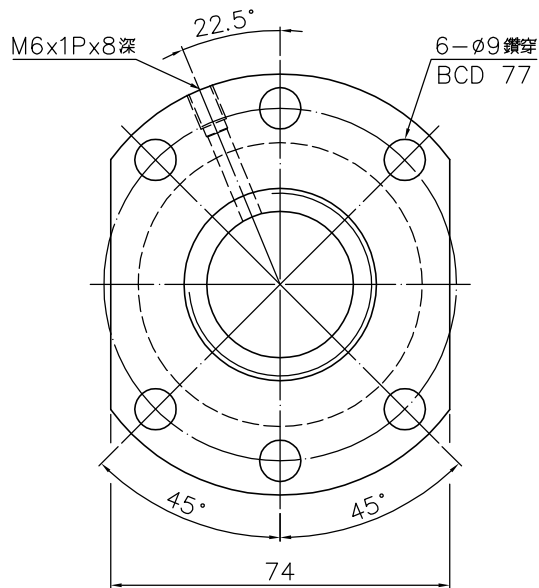
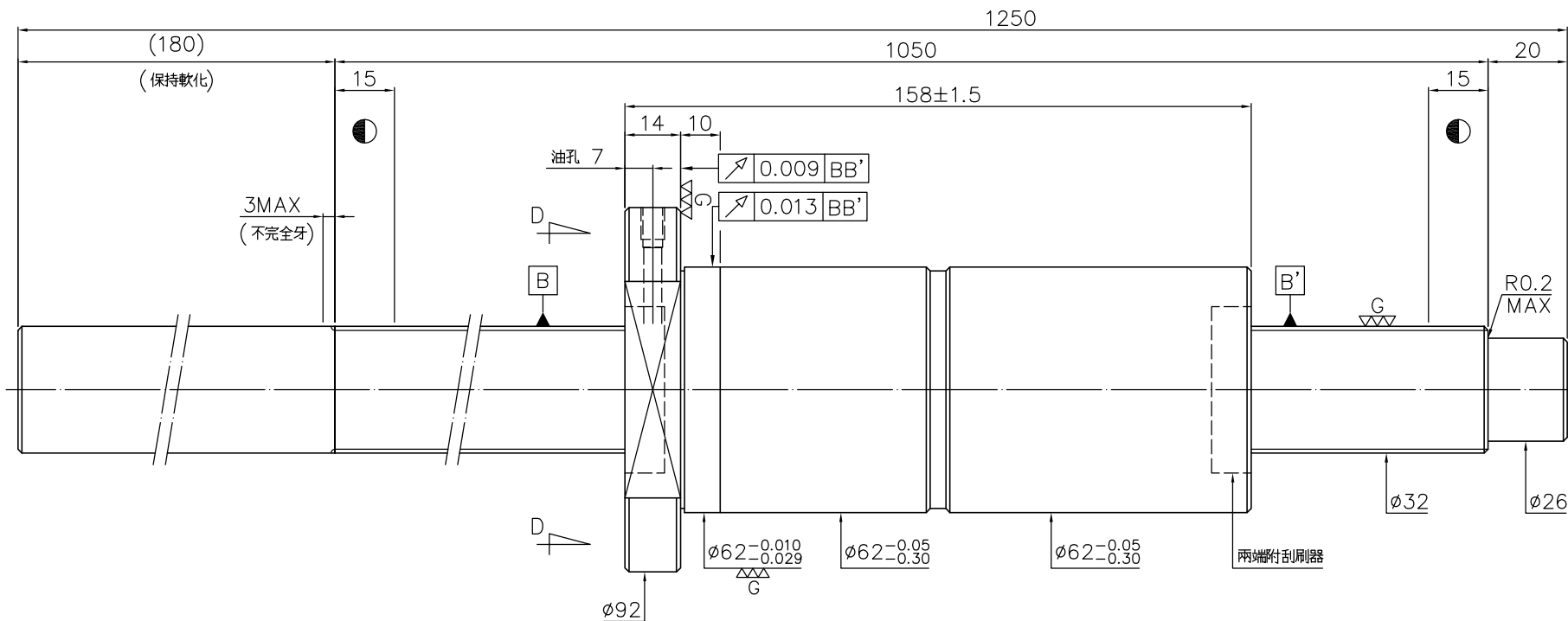

D-D 視圖

*未畫倒角者去毛邊 (C0.2MAX)

預壓力 (kgf)	282
根徑	26.91
彈簧力 (kgf)	1.42~2.36
預壓量 (kgf-cm)	5.45~9.09
螺旋方向	R
節圓直徑	33.4
鋼珠直徑	6.35
軸向餘隙	0
珠卷數	5
導程角	5.44
動負荷 (kgf)	5640
靜負荷 (kgf)	14480
導程	10

規格: R32-10K5-FDC-1050-1250-0.008

最大軸向負荷 (kgf)	潤滑方式	鋼珠直徑
螺桿最高轉速 (rpm)	配珠	軸向餘隙
DN 值	自潤式組裝方式	珠卷數
最大進給速率 (m/min)	客戶圖號或件號	導程角
加速度 (m/sec ²)	客戶機型	動負荷 (kgf)
螺桿支撐方式	客戶軸別	靜負荷 (kgf)
	端塞型式	導程

螺紋長	*畫倒角未標示者作 <input type="checkbox"/> C0.5 <input checked="" type="checkbox"/> C1 <input type="checkbox"/> C 倒角	材質	SH: 50CrMo4/Equivalent	日期	2012.03.21	
	粗加工 25a ∇	細加工 6.3a $\nabla \nabla$	研磨 0.4a $\nabla \nabla \nabla$	NT: SNCM220/Equivalent	製圖	洪新凱
	一般公差 mm		比例	1:X	校對	吳秋燕
	UP TO 6	30	120	300	600	1200
	±0.1	±0.2	±0.3	±0.4	±0.5	±0.8
	±1.0	±1.0	±1.0	±1.0	±1.0	±1.5
客戶	不在有效熱處理範圍之內		客戶	審核		劉家銘
圖號	A123V8A1					

日期	修改內容	審核

HIWIN® BALLSCREWS