

1 A1AA0FA1

2 管制圖面

3 ∇ ($\nabla\nabla$)

8 ECONOMY SERIES

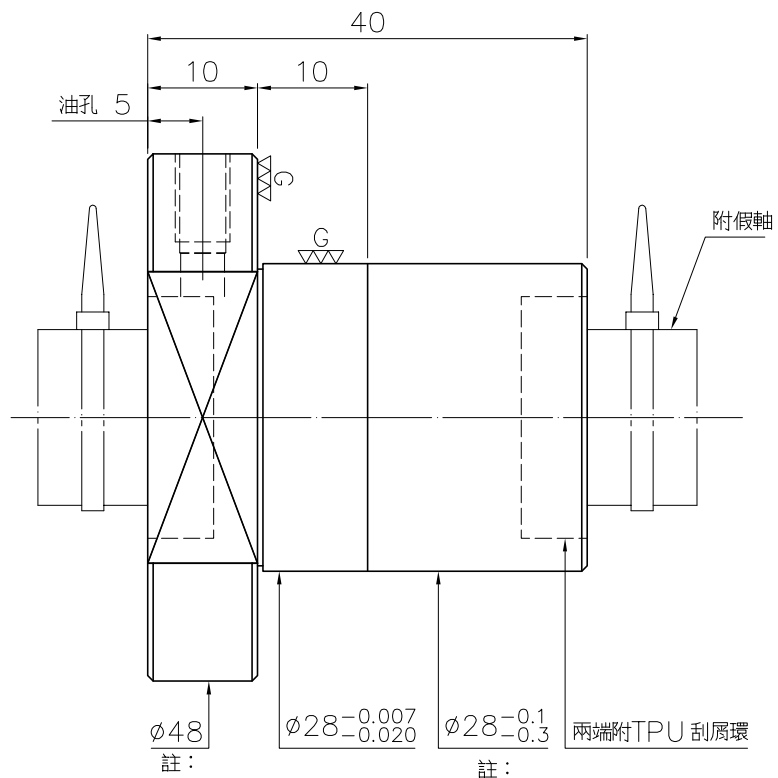
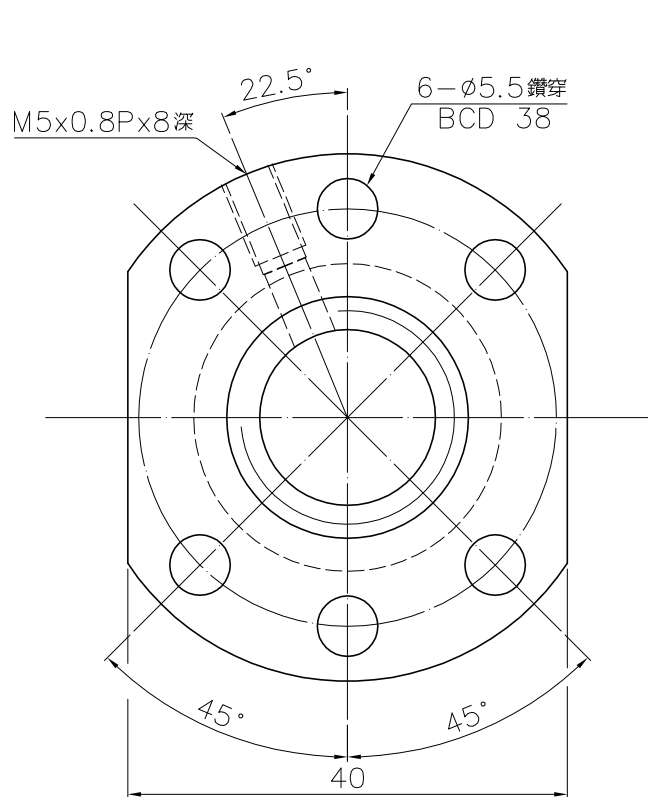

註：此部位不研磨。

*未畫倒角者去毛邊 (CO.2MAX)

預壓力 (kgf)	~
根徑	~
彈簧力 (kgf)	~
預壓力(kgf-cm)	~
螺旋方向	R
節圓直徑	16.175
鋼珠直徑	3.175
軸向餘隙	0.04MAX
珠卷數	3
導程角	5.62
動負荷 (kgf)	664
靜負荷 (kgf)	1195
導程	5

規格: R16-5T3-FSIEW

最大軸向負荷 (kgf)		潤滑方式	
螺桿最高轉速 (rpm)		配珠	
DN值		自潤式組裝方式	
最大進給速率(m/min)		客戶圖號或件號	
加速度 (m/sec ²)		客戶機型	
螺桿支撐方式		客戶軸別	

螺紋長

*畫倒角未標示者作 C0.5 C1 C 倒角

粗加工	細加工	研磨	比例
25a	6.3a	0.4a	1:X
∇	$\nabla\nabla$	$\nabla\nabla\nabla$	

一般公差 mm

UP	6	30	120	300	600	1200	2400	OVER
TO	±0.1	±0.2	±0.3	±0.4	±0.5	±0.8	±1.0	±1.5

材質 SH:ROLLED 日期 2012.04.09
NT:SNM220/Equivalent 製圖 陳又菁
滾珠牙部 HRC56~62 校對 吳秋燕
●不在有效熱處理範圍之內 審核 劉家銘

客戶 圖號 A1AA0FA1

HIWIN® BALLSCREWS

日期	修改內容	審核
----	------	----