

註: 螺帽同方向4個

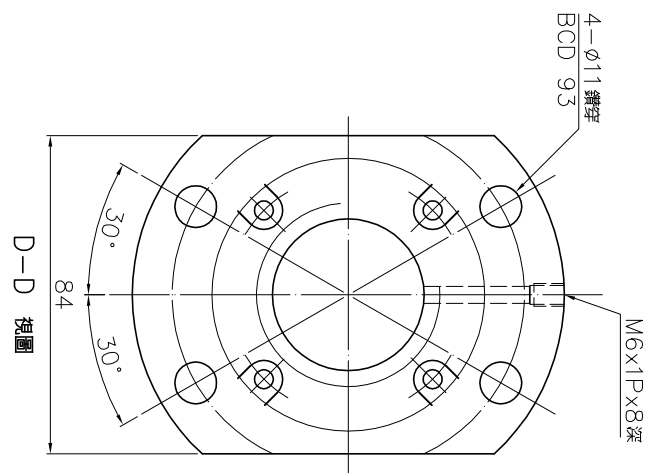

規格: 4R40-40S2-4DFSH-5600-5600-0.05

最大軸向負荷 (kgf)	潤滑方式	鋼珠直徑	6.35
螺桿最高轉速 (rpm)	配珠	軸向餘隙	0.07MAX
DN/值	自潤式組裝方式	珠卷數	1.8*2
最大進給速率(m/min)	客戶圖號或件號	導程角	16.9
加速度 (m/sec <sup>2</sup> )	客戶機型	動負荷 (kgf)	2808
螺桿支撐方式	客戶軸別	靜負荷 (kgf)	7166
		導程/節距	40/10

螺紋長	粗加工	細加工	細加工 研磨	一般公差	mm	R1	OR	倒角
1/3000: 0.05	250	50	120	300	600	1200	2400	2400
ep: 0.9333	±0.1	±0.2	±0.3	±0.4	±0.5	±0.8	±1.0	±1.5
	* 畫倒角者標記者作□R0.5							
	材料: SH-C53/Equivalent 日期: 2009.02.19							
	材質: Ni-SiCN20/Equivalent 製圖: 廖典育							
	滾珠牙部 HRC56~62 審核: 吳利燕							
	● 不在有效處理範圍之內							
	客戶	工	序	G				
	圖號	A11EWR A1						

日期	修改內容	審核