

1 A1AAOMA1

2 管制圖面

3 ∇ (∇ ^G)

8 ECONOMY SERIES

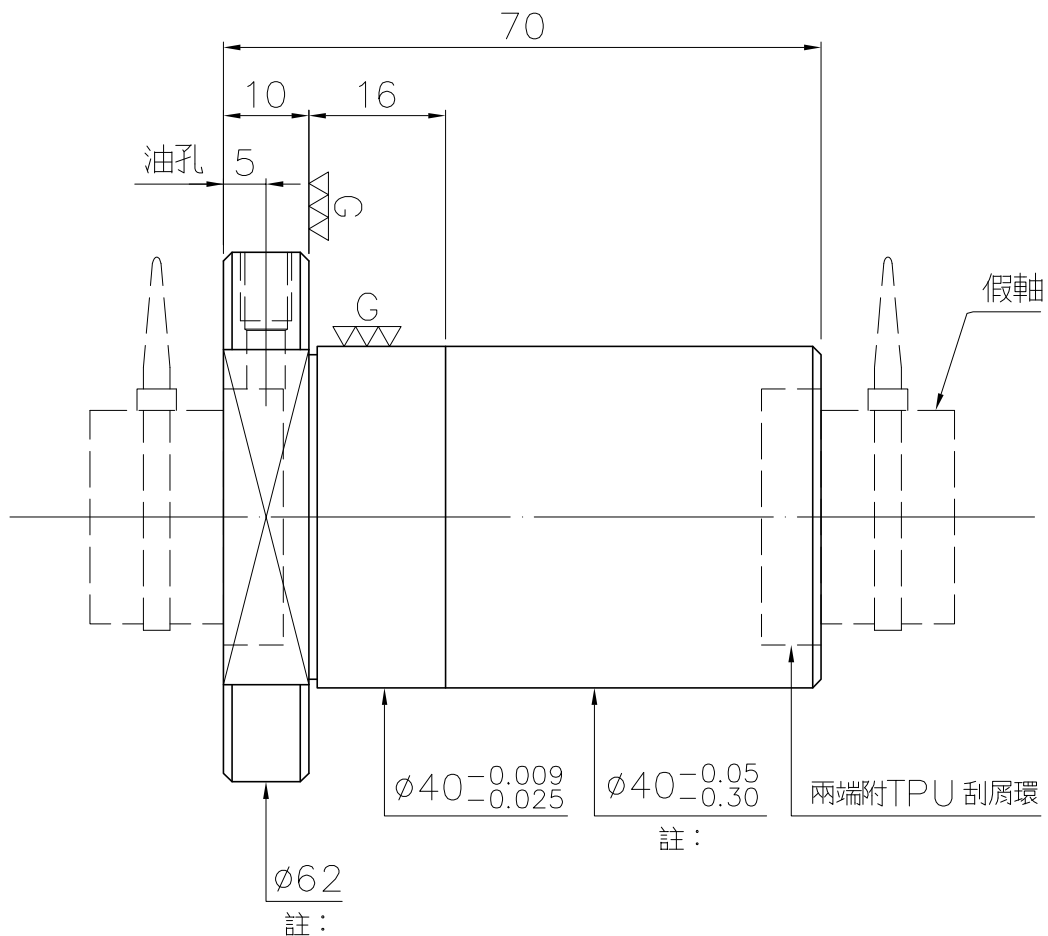
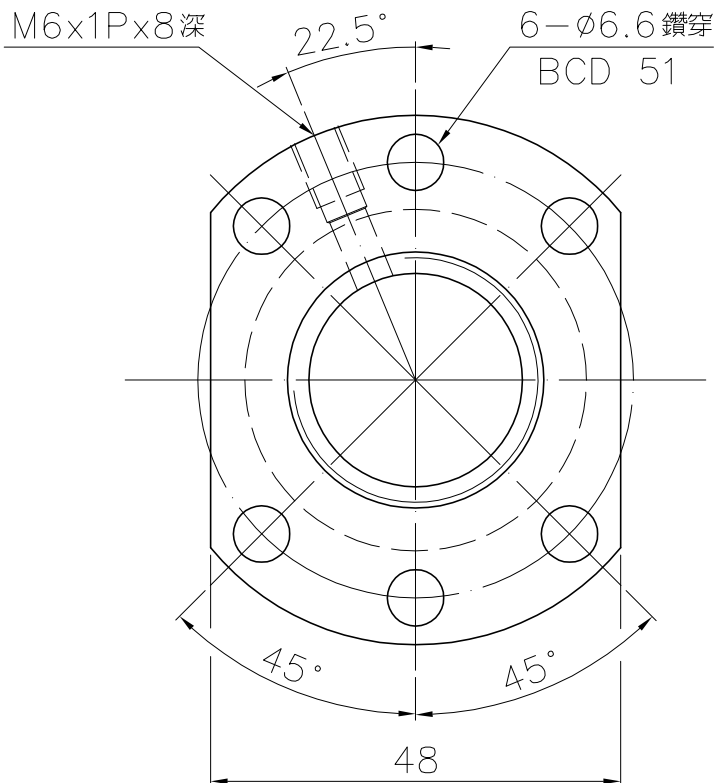

註：此部位不研磨。

規格: 4R25-25K2-FSCEW

最大軸向負荷 (kgf)	潤滑方式	鋼珠直徑	3.175
螺桿最高轉速 (rpm)	配珠	軸向餘隙	0.04MAX
DN值	自潤式組裝方式	珠卷數	2
最大進給速率(m/min)	客戶圖號或件號	導程角	17.41
加速度 (m/sec ²)	客戶機型	動負荷 (kgf)	760
螺桿支撐方式	客戶軸別	靜負荷 (kgf)	1950
		導程	25

*未畫倒角者去毛邊 (C0.2MAX)

螺紋長

粗加工 25a
細加工 6.3a
研磨 0.4a
比例 1:X

SH: ROLLED
NT: SNCM220/Equivalent
滾珠牙部 HRC56~62
不在有效熱處理範圍之內

日期 2012.03.06
製圖 吳秋燕
校對 詹典育
審核 劉家銘

客戶 圖號 A1AAOMA1

HIWIN® BALLSCREWS

日期	修改內容	審核
----	------	----